

Pumpe - kapacitetskurve

Svinegylle

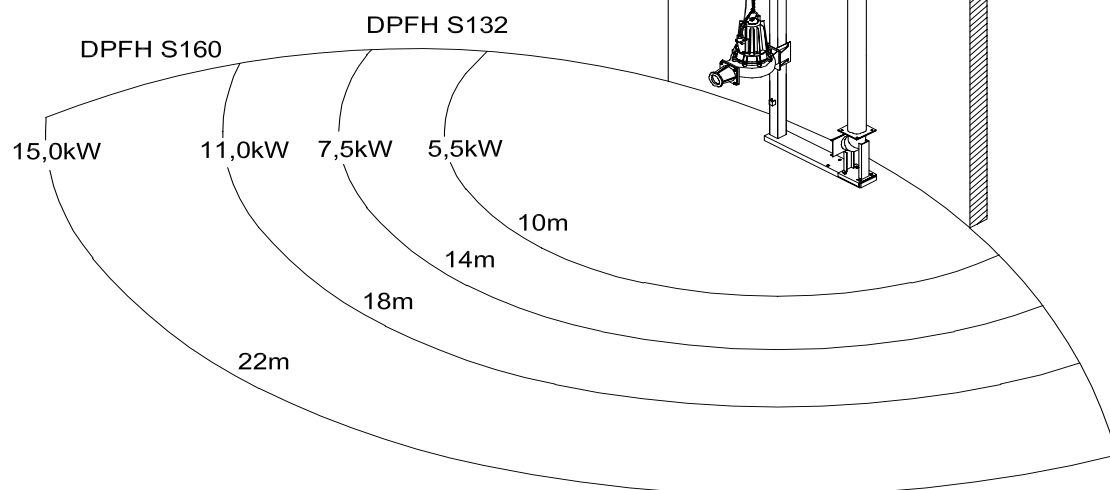

Kogylle

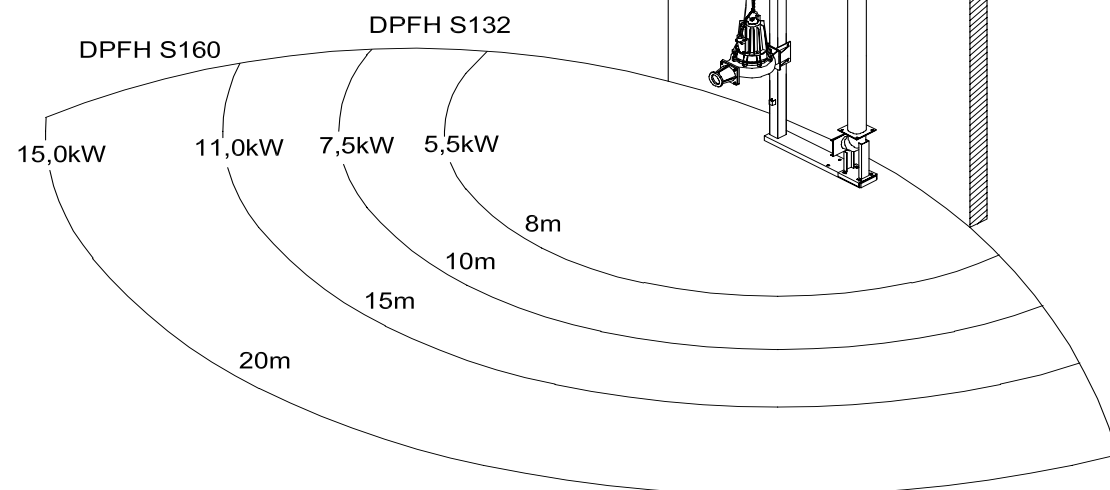

Der er altid stor forskel på gylle - afhængig af tørstofindholdet i gyllen og tankens udformning.

De angivne diametre er kun vejledende. Værdierne kan variere op til $\pm 30\%$.

LJM



Lind Jensens Maskinfabrik A/S
Krogshusvej 7, Højmark, DK-6940 Lem St.
Tel.: +45 97 34 32 00 Fax: +45 96 74 42 98
E-mail: agro@ljm.dk Home page: www.ljm.dk

